

En faisant un dernier contrôle, je me suis rendu compte d'une erreur des circuits 'Protection Ampli'. C'est idiot mais ça arrive.

Il faut corriger tous les CI au niveau du trigger CD4093:

- Couper les liaisons 9 – 3 et 8 – 4
- Relier 9 à 2 et 8 à 6 par un petit strap.

Protection Ampli DIY

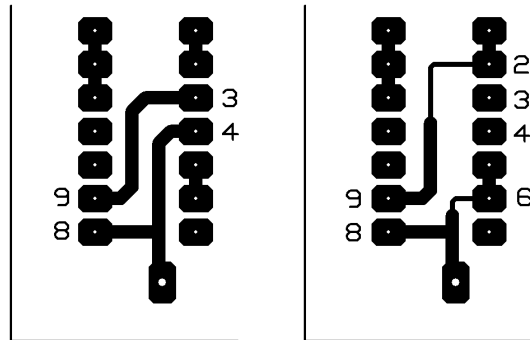

Avant Modif Après modif

Vue cote soudures

Protection Ampli ICE Power

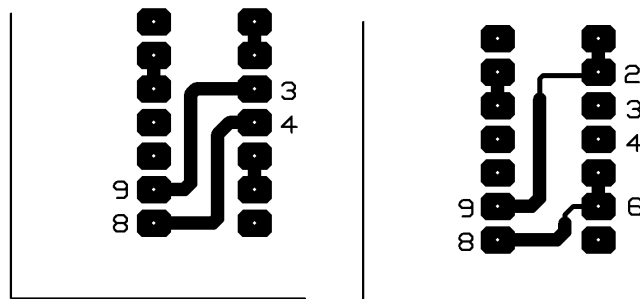

Avant Modif Après modif

Vue cote soudures